

Moduł DM-SERWER-01 - Domito Menager



SPECYFIKACJA:

- umożliwia zarządzanie systemami automatyki budynkowej przy użyciu interfejsu graficznego

Sterownik dedykowany do pracy z urządzeniami Domito BMS, wyposażony w wysokiej rozdzielczości, kolorowy ekran dotykowy. Spełnia funkcję nadrzędną, co umożliwia zarządzanie systemami automatyki budynkowej przy użyciu interfejsu graficznego. Za pomocą DOMITO MANAGER użytkownik będzie mógł kontrolować ogrzewanie bądź wentylację, zmieniać nastawy oświetlenia na obiekcie, zasunąć rolety antywłamaniowe, czy chociażby otworzyć bramę wjazdową oraz realizować wiele innych funkcji

Opcjonalnie przewidziane jest wyposażenie sterownika w dysk, co zamienia DOMITO MANAGER w niewielkich rozmiarów serwer. Ta dodatkowa funkcjonalność umożliwia poprzez jedno urządzenie sterowanie jak i gromadzenie danych .

DANE TECHNICZNE:

Moduł DM-SERWER-01

Parametry techniczne

Zasilanie	12VDC
-----------	-------

Interfejs użytkownika

Język obsługi	polski
Obsługa	SERWER, aplikacja ZEBRA

Komunikacja

LAN	TAK
RS485	TAK
Wyjście przekaźnikowe/ilość	TAK/3

Wymiary

Wymiary (szer. x wys. głęb)	155 x 48 x 25,2mm
Waga	110g

Warunki pracy

Temperatura	5-40°C
Klasa ochronności	II
Stopień ochrony obudowy	IP20
Montaż	natynkowy podtynkowy

WYMIARY:

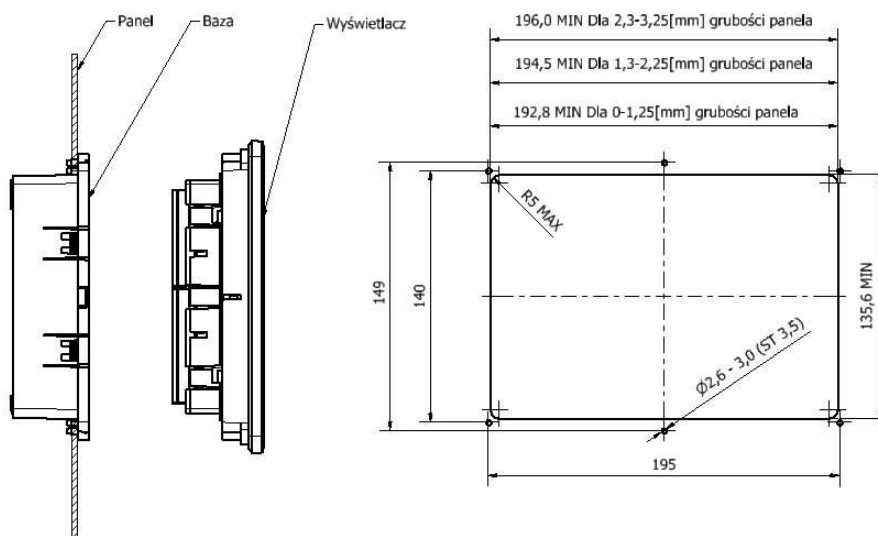

SCHEMAT PODŁĄCZDENIA:

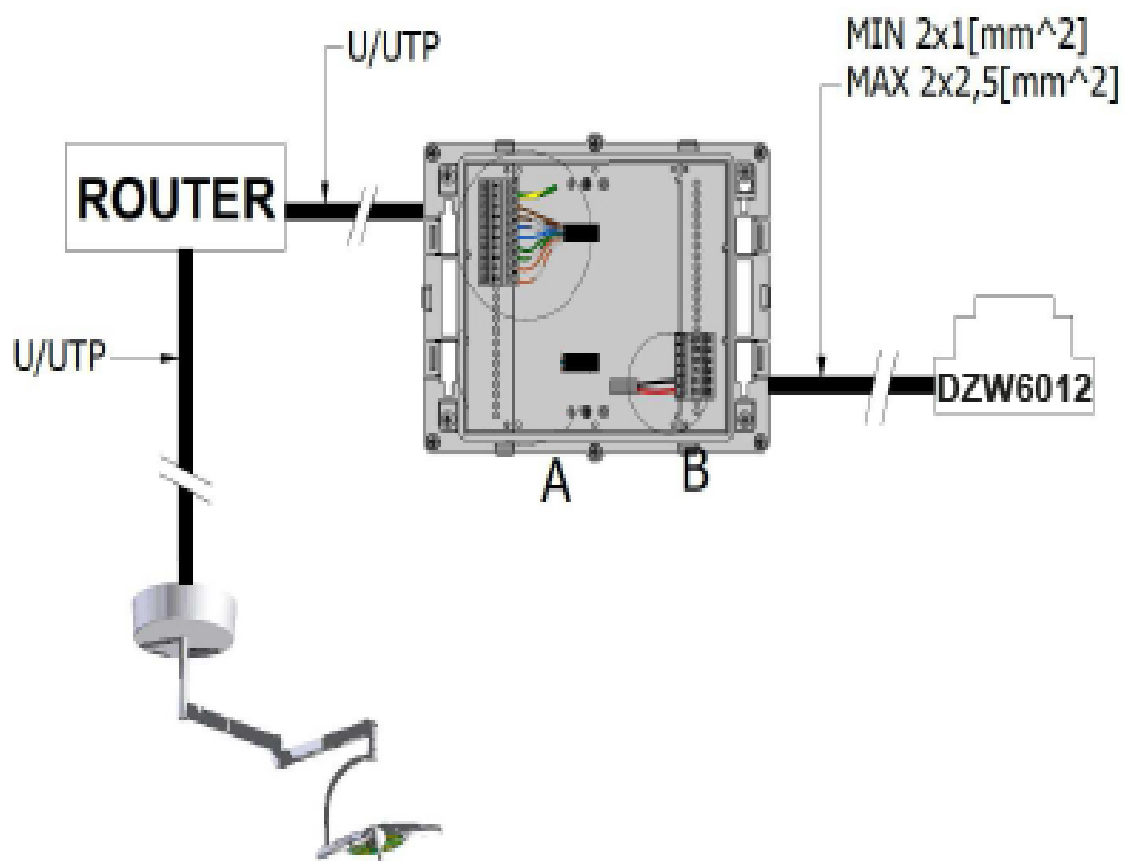



MCD Electronics Sp. z o.o
ul. Lelewela 26 34-300 Żywiec
tel. + 48/33/860 14 00
e-mail: sales@mcd.com.pl